

AJ 180/185



AJ 180 и AJ 185 – идентичные модели, за исключением того, что модель AJ 185 имеет проставку-удлинитель туннеля водовода, позволяющий устанавливать импеллер большего диаметра. AJ 180 и AJ 185 одинаково часто применяются как на частных, так и на коммерческих катерах в различных SOLAS проектах благодаря отсутствию ограничений по режимам эксплуатации.

Основные особенности: Водовод конической формы и импеллер переменного диаметра обеспечивают высочайшую эффективность и максимально долгий срок службы движителя, позволяя регулировать зазор между лопастью и обечайкой по мере износа. Передний и задний подшипники в стандартном исполнении смазываются консистентной смазкой, обеспечивая возможность пуска движителя без воды без каких-либо ограничений. Механическое или электрическое управление реверсивной заслонкой позволяет легко интегрировать систему контроля реверса в систему управления судном.



ТИП ДВИЖИТЕЛЯ
ОСЕДИAGONАЛЬНЫЙ
ОДНОСТУПЕНЧАТЫЙ



МАССА ДВИЖИТЕЛЯ
48/50 КГ



**ЧАСТОТА ВРАЩЕНИЯ ВАЛА
(МАКС.)**
5000 ОБ/МИН



**ДИАМЕТР ИМПЕЛЛЕРА
(МАКС.)**
192 мм/197мм



**РЕКОМЕНДОВАННОЕ
ВОДОИЗМЩЕНИЕ СУДНА**
1700 КГ
одинарная установка
глиссирующее судно



МОЩНОСТЬ (МАКС.)
110 кВт (150 л.с.)/
120 кВт (163 л.с.)



**УПРАВЛЕНИЕ РЕВЕРСИВНОЙ
ЗАСЛОНКОЙ**
МЕХАНИЧЕСКОЕ /
ЭЛЕКТРОННОЕ



МАТЕРИАЛЫ
НЕРЖАВЕЮЩАЯ СТАЛЬ
АЛЮМИНИЙ

AJ 185 Кривые упора

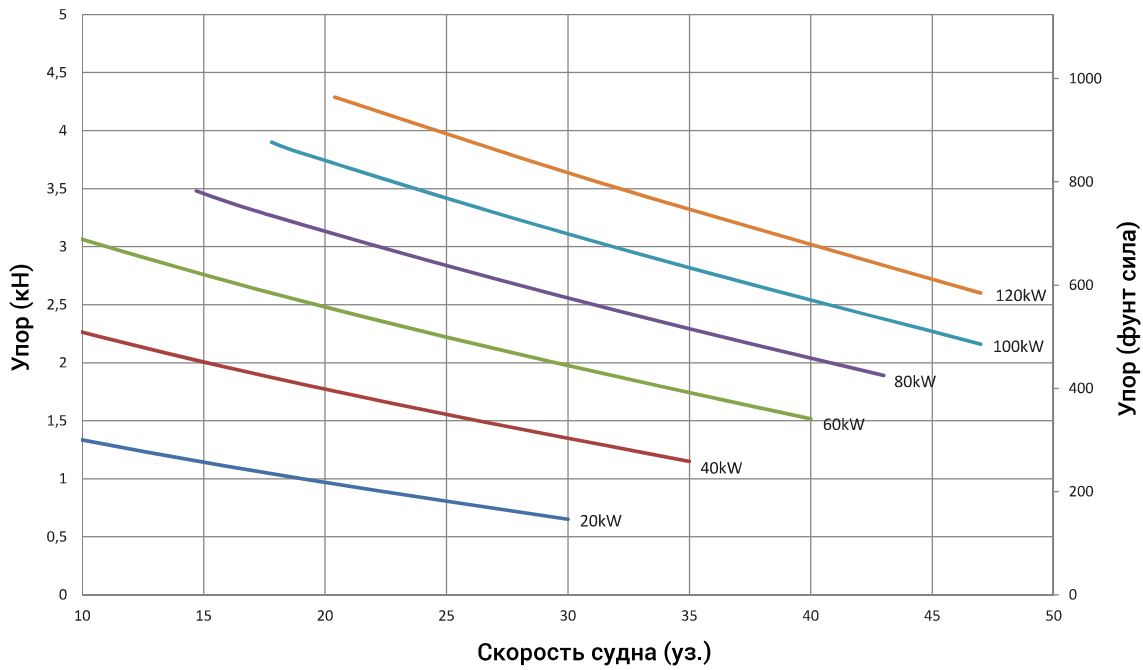

Представленные данные носят исключительно ознакомительный характер и могут быть изменены без предварительного уведомления. Заполните опросный лист и свяжитесь в представителем Alamarin-Jet для расчёта точных скоростных характеристик Вашего проекта.

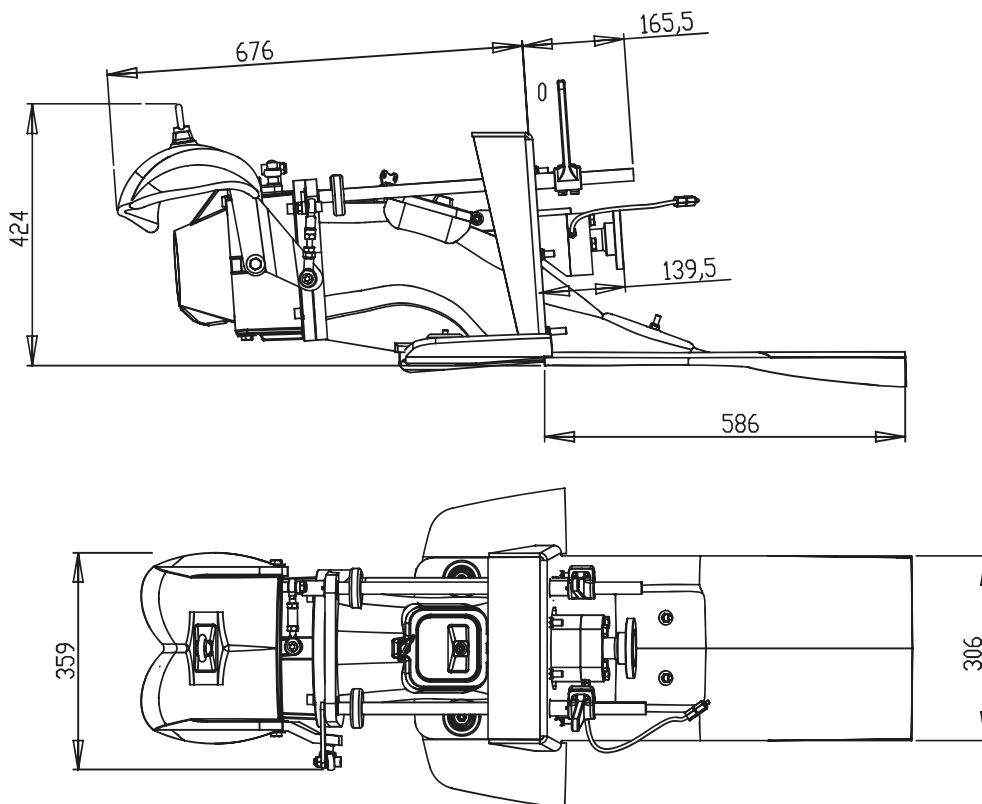

СТАНДАРТНЫЙ ФЛАНЕЦ ДВИЖИТЕЛЯ

